



# CDD12J/CDD12JD

## APILADOR ELÉCTRICO 1.2 Ton

### VENTAJAS

- Alta eficiencia gracias a sus potentes motores de tracción e hidráulico
- Timón lateral para un menor radio de giro y una mejor visibilidad
- Nuevo timón con mejor ergonomía y botón tortuga
- Mástiles desde 1600 a 3500 mm de altura de elevación
- Baterías de 100Ah sin mantenimiento
- Frenado por contramarcha y frenado de emergencia
- Cargador incorporado
- Indicador de carga de batería
- Diseño optimizado y más robusto



### MÁSTILES

Tipo Mástil	Elevación h3 (mm)	Replegado h1 (mm)	Extendido h4 (mm)	Capacidad a máx altura	Peso total
SIMPLEX MONOMÁSTIL	1600	1990	2060	1200	395
SIMPLEX	1600	2014	2014	1200	425
DUPLEX	2000	1494	2424	1050	441
DUPLEX	2500	1744	2924	900	453
DUPLEX	3000	1994	3424	750	465
DUPLEX	3500	2244	3924	600	477



# CDD12J/CDD12JD

APILADOR ELÉCTRICO 1.2 Ton

## Características

Modelo		CDD12J	CDD12JD
NºConfiguración			
Tipo operación		Conductor acompañante	
Tipo mástil		Simplex/Duplex	Monomástil
Capacidad carga	Q	1200	
Centro de gravedad	c(mm)	600	
Distancia entre ejes	y(mm)	1154	1031

## Ruedas

Tipo ruedas		Poliuretano	
Rueda motriz/Estabilizadora/Ruedas apoyo		1/1/4	
Dimensiones Rueda motriz	mm	210x70	
Dimensiones Rueda estabilizadora	mm	150x58	
Dimensiones rodillos	mm	80x70	

## Dimensiones

Longitud total	l1 (mm)	1755	1632
Longitud al frente de la horquilla	l2 (mm)	605	482
Anchura total	b1/b2 (mm)	795	
Altura de las horquillas descendidas	h13 (mm)	86	
Dimensiones horquillas (largo/ancho/grueso)		60/160/1150	
Anchura exterior entre horquillas		570/695	570/695
Radio de giro mínimo		1366	1316
Anchura pasillo trabajo con pallet 800x1200		2034	2014
Anchura pasillo trabajo con pallet 1000x1200		2068	2048
Altura mínima al suelo	m2 (mm)	24	

## Prestaciones

Velocidad máxima con/sin carga	km/h	4.0/4.2	4.0/4.2
Velocidad elevación con/sin carga	mm/s	92/136	92/136
Velocidad descenso con/sin carga	mm/s	112/98	112/98
Subida en rampa con/sin carga	%	6/8	6/8

## Configuración eléctrica

Motor tracción	kW	0,75	0,75
Motor elevación	kW	2,2	2,2
Voltaje batería	V/Ah	2x12/100	2x12/100
Freno		Electromagnético/regenerativo	
Controlador		HELI	HELI

## Peso

Peso baterías	kg	2 x 27	2 x 27
Peso total en servicio con baterías	kg	465**	395

\*Las especificaciones y equipamientos están sujetos a cambios sin previo aviso.

\*\* Peso con mástil 3000 mm.

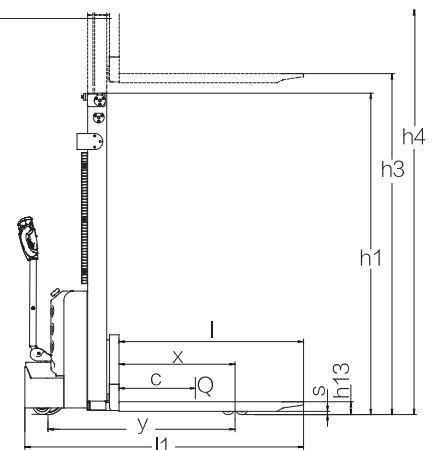
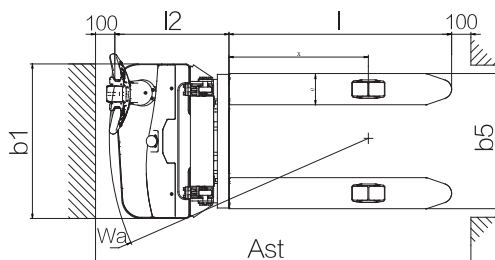

# HELI

Heli España - Global Carretillas  
 C/ Palautordera 14-16. P.I. Palou Nord  
 08401 Granollers - Barcelona - España  
[www.carretillasheli.com](http://www.carretillasheli.com)